

铁氧体磁环电感电感

一：外观图



二：特点

一般晶粒较大，结构也比较紧密，具有高磁导率和高磁通密度的特点，且在低于1MHz 的频率时，具有较低损耗的特性。锰锌铁氧体的磁导率在几千---上万，铁氧体的磁导率越高，其低频时的阻抗越大，高频时的阻抗越小。所以在抑制低频干扰时选用用锰锌铁氧体。在抑制高频干扰时，宜选用镍锌铁氧体；或在同一束电缆上同时套上锰锌和镍锌铁氧体，这样可以抑制的干扰频段较宽。

1. 在抑制高频干扰时，宜选用镍锌铁氧体；频率在1MHZ-300MHZ，镍锌铁氧体的阻值很大。

2. 在抑制低频干扰时，宜选用锰锌铁氧体；频率在1KHZ-10MHZ，阻值在150kΩ以下。

3. 镍锌铁氧体NXO材料的初始导磁率 μ 比较低约10-2500，使用频率从五百千赫至几百兆赫。具高电阻率，高居里温度。 锰锌铁氧体MXO材料的初始导磁率 μ 约从400-10000，使用频率从几十赫至几百千赫。用于上限频率f1低于500kHz-1MHz的情况下。超过这个频率，必须使用NiZn（镍锌NXO）材料。

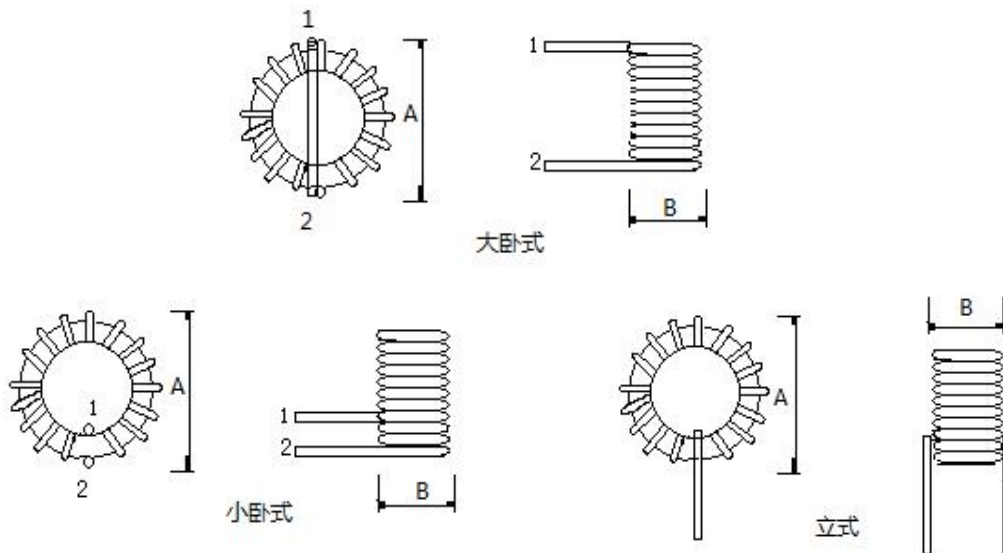

镍锌铁氧体磁环电感

| 磁环电感型号 | 电感值 | A (mm) | B(mm) | 工作频率 |
|-----------|---------------|--------|-------|-------------|
| T4.5*3*2 | 1.0uH-10.0uH | 6.5 | 5 | 0.01-0.5MHZ |
| T6*3*3 | 2.0uH-15.0uH | 8 | 6 | 0.01-0.5MHZ |
| T8*4*4 | 3.0uH-20.0uH | 12 | 8 | 0.01-0.5MHZ |
| T9*5*3 | 5.0uH-20.0uH | 13 | 7 | 0.01-0.5MHZ |
| T12*6*5.5 | 8.0uH-20.0uH | 16 | 9.5 | 0.01-0.5MHZ |
| T14*10.6 | 8.0uH-20.0uH | 18 | 10 | 0.01-0.5MHZ |
| T16*12*8 | 10.0uH-25.0uH | 20 | 12 | 0.01-0.5MHZ |

| | | | | |
|------------|----------------|----|----|-------------|
| T18*10*6 | 10.0uH-30.0uH | 22 | 10 | 0.01-0.5MHZ |
| T20*10*7 | 10.0uH-30.0uH | 24 | 11 | 0.01-0.5MHZ |
| T22*13.5*8 | 10.0uH-40.0uH | 26 | 12 | 0.01-0.5MHZ |
| T36*25*12 | 15.0uH-150.0uH | 30 | 16 | 0.01-0.5MHZ |

LEAD-FREE

